

## TILSKIPUN EVRÓPUÞINGSINS OG RÁÐSINS 2000/4/EB

frá 28. febrúar 2000

## um breytingu á tilskipun ráðsins 74/60/EBE um samræmingu laga aðildarríkjanna varðandi innréttingar vélknúinna ökutækja (innri hluta farþegarýmis nema innri baksýnispegla, skipulag stjórnrofa, þak eða renniþak, bakstoð og afturhluta sæta)

EVROÞUÞINGIÐ OG RÁÐ EVRÓPUSAMBANDSINS  
HAFA,

með hliðsjón af stofnsáttmála Evrópubandalagsins, einkum 95. gr.,

með hliðsjón af tillögu framkvæmdastjórnarinnar <sup>(1)</sup>,

með hliðsjón af álitum efnahags- og félagsmálanefndarinnar <sup>(2)</sup>,

í samræmi við málsmeðferðina sem mælt er fyrir um í 251. gr. sáttmálans <sup>(3)</sup>,

og að teknu tilliti til eftirfarandi:

- 1) Æskilegt er að fella inn í tilskipun ráðsins 74/60/EBE <sup>(4)</sup> kröfur um rafstýrðar rúður í því skyni að útiloka hættu á að börn slasist þegar gluggum með slíkar rúður er lokað. Álfka kröfur ættu einnig að gilda um rafstýrð kerfi fyrir opnanlegar þaklúgur og skilrúm. Því ber að breyta titli og gildissviði tilskipunar 74/60/EBE í samræmi við þetta.
- 2) Tilskipun 74/60/EBE er ein sértilskipana sem fjalla um EB-gerðarviðurkenningaraðferðina sem var tekin upp með tilskipun ráðsins 70/156/EBE frá 6. febrúar 1970 um samræmingu laga aðildarríkjanna um gerðarviðurkenningu á vélknúnum ökutækjum og eftirvögnum þeirra <sup>(5)</sup>. Af því leiðir að ákvæði tilskipunar 70/156/EBE sem varða kerfi, íhluti og aðskildar tæknieiningar í ökutækjum eiga við um tilskipun 74/60/EBE.
- 3) Samkvæmt tilskipun 70/156/EBE, einkum 4. mgr. 3. gr. og 3. mgr. 4. gr., er nauðsynlegt að hverri sértilskipun fylgi upplýsingaskjal, þar sem fram koma þau atriði í I. viðauka við tilskipun 70/156/EBE sem skipta máli, ásamt gerðarviðurkenningavottorði, samkvæmt VI. viðauka við sömu tilskipun, í því skyni að koma á tölvuskráningu gerðarviðurkenninga.

<sup>(1)</sup> Stjtuð. EB C 149, 15.5.1998, bls. 10..

<sup>(2)</sup> Stjtuð. EB C 407, 28.12.1998, bls. 56.

<sup>(3)</sup> Álit Evrópuþingsins frá 9. febrúar 1999 (Stjtuð. EB C 150, 28.5.1999, bls. 26), sameiginleg afstaða ráðsins frá 28. október 1999 (Stjtuð. EB C 346, 2.12.1999, bls. 17) og ákvörðun Evrópuþingsins frá 3. febrúar 2000.

<sup>(4)</sup> Stjtuð. EB L 38, 11.2.1974, bls. 2. Tilskipuninni var breytt með tilskipun framkvæmdastjórnarinnar 78/632/EBE (Stjtuð. EB L 206, 29.7.1978, bls. 26).

<sup>(5)</sup> Stjtuð. EB L 42, 23.2.1970, bls. 1. Tilskipuninni var síðast breytt með tilskipun Evrópuþingsins og ráðsins 98/91/EB (Stjtuð. EB L 11, 16.1.1999, bls. 25).

- 4) Mikilvægt er að í ökutækjum í öðrum flokkum en M<sub>1</sub>, einkum ökutækjum í flokki M<sub>2</sub> og N<sub>1</sub>, séu ökumanni og farþegum, einkum börnum, tryggt, eins fljótt og við verður komið, öryggi á borð við það sem kveðið er á um í tilskipun 74/60/EBE. Í þessu skyni ber að gera kleift að útvíkka gildissvið tilskipunar 74/60/EBE, í samræmi við málsmeðferðina sem mælt er fyrir um í 13. gr. tilskipunar 70/156/EBE, til þess að fyrrnefnd ökutæki falli undir hana.
- 5) Breytingarnar við tilskipun 74/60/EBE eiga aðeins við um stjórnisýslufyrirmæli hennar og rafstýrðar rúður, kerfi fyrir opnanlegar þaklúgur og/eða skilrúm. Af þeim sökum ber hvorki að fella úr gildi núgildandi viðurkenningar samkvæmt tilskipun 74/60/EBE né koma í veg fyrir að ný ökutæki, sem eru ekki búin rafstýrðum rúðum, kerfum fyrir opnanlegar þaklúgur og/eða skilrúm og þess konar viðurkenningar gilda um, verði skráð, seld eða tekin í notkun.
- 6) Í samræmi við meðalhófsregluna, eins og hún er sett fram í þriðju málsgrein 5. gr. sáttmálans, ganga ráðstafanirnar samkvæmt þessari tilskipun ekki lengra en nauðsynlegt er til þess að markmiðum sáttmálans verði náð.

SAMÞYKKT TILSKIPUN ÞESSA:

*I. gr.*

Tilskipun 74/60/EBE er breytt sem hér segir:

1. Eftirfarandi komi í stað titils tilskipunarinnar:

„Tilskipun ráðsins 74/60/EBE frá 17. desember 1973 um samræmingu laga aðildarríkjanna varðandi innréttingar vélknúinna ökutækja.“

2. Eftirfarandi komi í stað 1., 2. og 3. gr.:

„*I. gr.*

Í þessari tilskipun merkir „ökutæki“ öll ökutæki eins og þau eru skilgreind í 2. gr. tilskipunar 70/156/EBE.

*2. gr.*

Aðildarríkjunum er óheimilt að synja um EB-gerðarviðurkenningu eða innlenda gerðarviðurkenningu fyrir ökutæki af ástæðum sem varða innréttingar ökutækjanna, ef kröfunum, sem settar eru fram í viðaukunum við þessa tilskipun, er fullnægt.

3. gr.

Aðildarríkjum er óheimilt, af ástæðum sem varða innréttingar ökutækja, að neita að skrá ökutæki, banna að það verði selt, tekið í notkun eða notað ef kröfunum, sem settar eru fram í viðaukunum við þessa tilskipun, er fullnægt.

3. 4. og 5. gr. falli brott.

4. Breyta ber viðaukunum í samræmi við viðaukann við þessa tilskipun.

2. gr.

1. Frá og með 8. apríl 2001 er aðildarríkjum óheimilt, af ástæðum er varða innréttingar ökutækja,

— að synja um EB-gerðarviðurkenningu eða innlenda gerðarviðurkenningu fyrir gerð ökutækis, eða

— að banna að ökutæki verði skráð, seld eða tekin í notkun, uppfylli ökutækin kröfur tilskipunar 74/60/EBE.

2. Frá og með 8. apríl 2002 skulu aðildarríkin hætta að gefa út EB-gerðarviðurkenningu fyrir nýja gerð ökutækis, af ástæðum sem varða innréttingar vélknúinna ökutækja, ef kröfunum í tilskipun 74/60/EBE er ekki fullnægt.

3. Frá og með 8. apríl 2003 skulu aðildarríkin:

— líta svo á að samræmisvottorð, sem fylgja nýjum ökutækjum í samræmi við ákvæði tilskipunar 70/156/EBE, gildi ekki lengur að því er varðar 1. mgr. 7. gr. þeirrar tilskipunar, og

— hafa heimild til að neita að skrá, selja og taka í notkun ný ökutæki sem ekki fylgir samræmisvottorð, nema skírskotað sé til 2. mgr. 8. gr. tilskipunar 70/156/EBE,

af ástæðum sem varða innréttingar vélknúinna ökutækja, ef ökutækin eru búin rafstýrðum rúðum, kerfum fyrir opnanlegar þaklúgur og/eða skilrúm og kröfunum í tilskipun 74/60/EBE er ekki fullnægt.

4. Með þessari tilskipun eru engar áður veittar gerðarviðurkenningar ökutækja, sem eru ekki búin rafstýrðum rúðum, kerfum fyrir opnanlegar þaklúgur og/eða skilrúm, samkvæmt tilskipun 74/60/EBE, felldar úr gildi eða komið í veg fyrir rýmkun slíkra viðurkenninga samkvæmt skilmálum þeirrar tilskipunar sem þær voru upphaflega veittar samkvæmt.

3. gr.

1. Aðildarríkin skulu samþykkja nauðsynleg lög og stjórn-sýslufyrirmæli til að fara að tilskipun þessari fyrir 8. apríl 2001 og skulu tilkynna það framkvæmdastjórninni þegar í stað.

2. Þegar aðildarríkin samþykkja þessar ráðstafanir skal vera í þeim tilvísun í þessa tilskipun eða þeim fylgja slík tilvísun þegar þær eru birtar opinberlega. Aðildarríkin skulu setja nánari reglur um slíka tilvísun.

3. Aðildarríkin skulu senda framkvæmdastjórninni helstu ákvæði úr landslögum sem þau samþykkja um málefni sem tilskipun þessi nær til.

4. gr.

Tilskipun þessi öðlast gildi á þeim degi sem hún birtist í *Stjórnartíðindum Evrópubandalaganna*.

5. gr.

Tilskipun þessari er beint til aðildarríkjanna.

Gjört í Brussel 28. febrúar 2000.

Fyrir hönd Evrópuþingsins,

N. FONTAINE

forseti.

Fyrir hönd ráðsins,

J. PINA MOURA

forseti.

## VIÐAUKI

## BREYTINGAR Á VIÐAUKUNUM VIÐ TILSKIPUN 74/60/EBE

1. Fella ber eftirfarandi skrá yfir viðauka inn á milli greinanna og I. viðauka:

## „SKRÁ YFIR VIÐAUKA

- I. VIÐAUKI: Gildissvið, skilgreiningar, umsókn um EB-gerðarviðurkenningu fyrir gerð ökutækis, forskriftir, veiting EB-gerðarviðurkenningar fyrir gerð ökutækis, breytingar á gerð og breytingar á viðurkenningum og samræmi framleiðslu
1. viðbætur: Upplýsingaskjal
  2. viðbætur: EB-gerðarviðurkenningavottorð
  3. viðbætur: Staðsetning sívalrar prófunarstangar í opum opnanlegra þaka og glugga
  4. viðbætur: Merki fyrir stjórnrofa ökumanns
- II. VIÐAUKI: Ákvörðun höggsvæðis höfuðs
- III. VIÐAUKI: Aðferð til þess að prófa orkudreifandi efni
- IV. VIÐAUKI: Aðferð til þess að ákvarða H-punktinn og raunhalla sætisbaks og til þess að sannprófa innbyrðis stöðu R- og H-punktsins og tengslin milli hönnunarhalla sætisbaks og raunhalla sætisbaks
- Viðbætur: Íhlutir þrívíðs mannlíkans og mál og massi þess
- V. VIÐAUKI: Mæliaðferð framskóta
- Viðbætur: Tækjabúnaður til þess að mæla framskot
- VI. VIÐAUKI: Tækjabúnaður og aðferð til framkvæmdar lið 5.2.1 í I. viðauka“

2. Eftirfarandi breytingar eru gerðar á I. viðauka:

- a) 1. neðanmálsgrein falli brott.
- b) Eftirfarandi komi í stað titilsins:

**„GILDISSVIÐ, SKILGREININGAR, UMSÓKN UM EB-GERÐARVIÐURKENNINGU FYRIR GERÐ ÖKUTÆKIS, FORSKRIFTIR, VEITING EB-GERÐARVIÐURKENNINGAR FYRIR GERÐ ÖKUTÆKIS, BREYTINGAR Á GERÐ OG BREYTINGAR Á VIÐURKENNINGUM OG SAMRÆMI FRAMLEIÐSLU“**

- c) Eftirfarandi komi í stað 1. liðar:

„1. GILDISSVIÐ

Þessi tilskipun gildir um ökutæki í flokki M<sub>1</sub> samanber skilgreiningu í A-þætti II. viðauka við tilskipun 70/156/EBE“

- d) Eftirfarandi komi í stað liða 2.1 og 2.2:

„2.1. „Innréttingar“ eru:

2.1.1. innri hlutar farþegarýmis nema innri baksýnispeglar;

2.1.2. skipulag stjórnrofa;

2.1.3. þakið eða opnanlegt þak;

2.1.4. bakstoð og afturhluti sæta;

2.1.5. rafstýrðar rúður og kerfi fyrir opnanlegar þaklúgur og skilrúm.

2.2. „Gerð ökutækis“: með tilliti til innréttinga í farþegarými, vélknúin ökutæki sem eru ekki frábrugðin með tilliti til eftirfarandi aðalatriða:“.

e) Eftirfarandi liðir eru felldir inn:

- „2.2.3. þakið eða opnanlegt þak;
- 2.2.4. bakstoð og afturhluti sæta;
- 2.2.5. rafstýrðar rúður og kerfi fyrir opnanlegar þaklúgur og skilrúm.“

f) Eftirfarandi liðir eru felldir inn:

- „2.10. „Rafstýrðar rúður“: rúður sem loka gluggum með rafstraumi frá ökutækini.
- 2.11. „Rafstýrð kerfi fyrir opnanlegar þaklúgur“: hreyfanlegar lúgur á þaki ökutækis sem er lokað með rafstraumi frá ökutækini, annaðhvort með því að þeim er rennt eða hnikað til, þó ekki fellanleg þök.
- 2.12. „Rafstýrð kerfi fyrir skilrúm“: kerfi sem skipta farþegarymi fólksbifreiðar í tvennt að minnsta kosti og er lokað með rafstraumi frá ökutækini.
- 2.13. „Op“ er stærsta óhefta gat á milli efri brúnar eða leiðandi brúnar, eftir því í hvaða átt lokast, rafstýrðar rúðu eða skilrúms eða þaklúgu og þess hluta ökutækisins sem er endamörk rúðunnar, skilrúmsins eða þaklúgunnar, séð innan frá úr ökutækini, eða þegar um er að ræða kerfi fyrir skilrúm, séð frá afturhluta farþegarymis.

Ef mæla á op er sívöl prófunarstöng sett í það (án þess að beita affli), helst hornrétt á rúðuna, þaklúguna eða skilrúmið, eins og sýnt er á mynd 1, innan úr ökutækini eða, þegar það á við, úr afturhluta farþegarymis.“

g) Eftirfarandi komi í stað liða 3 til 3.3:

- „3. UMSÓKN UM EB-GERÐARVIÐURKENNINGU FYRIR GERÐ ÖKUTÆKIS
- 3.1. Framleiðandi ökutækis skal leggja fram umsókn um EB-gerðarviðurkenningu fyrir gerð ökutækis, að því er varðar innréttingar þess, í samræmi við 4. mgr. 3. gr. tilskipunar 70/156/EBE.
- 3.2. Fyrirmynd að upplýsingaskjalinu er að finna í 1. viðbæti.
- 3.3. Láta ber tækniþjónustunni, sem annast prófanir vegna gerðarviðurkenningar, eftirfarandi í té:“

h) Eftirfarandi liðir eru felldir inn:

- „5.5.2. *Rafstýrð kerfi fyrir þaklúgur*
- 5.5.2.1. Að auki skulu rafstýrð kerfi fyrir opnanlegar lúgur og stjórmbúnaður þeirra vera í samræmi við kröfur liðar 5.8 hér að aftan.“

i) Liðir 5.8 og 5.8.1 verði liðir 5.9 og 5.9.1.

j) Eftirfarandi liðir eru felldir inn:

- „5.8. **Rafstýrðar rúður, kerfi fyrir þaklúgur og skilrúm**
- 5.8.1. Kröfumar hér að aftan gilda um rafstýrðar rúður/kerfi fyrir þaklúgur/kerfi fyrir skilrúm og er ætlað að draga úr hugsanlegum meiðslum sem rekja má til slysi eða rangra aðgerða.
- 5.8.2. *Eðlilegar notkunarkröfur*  
Að undanskildum þeim tilvikum, sem kveðið er á um í lið 5.8.3, skal einungis vera unnt að loka með rafstýrðum rúðum/kerfum fyrir þaklúgur/kerfum fyrir skilrúm þegar einu eða fleiri eftirtalinna skilyrða er fullnægt:
  - 5.8.2.1. þegar kveikjulykill er í kveikjulási í hvaða notkunarstöðu sem er;
  - 5.8.2.2. með vöðvaafli án straums frá rafkerfi ökutækisins;
  - 5.8.2.3. með stöðugri ávirkni með læsibúnaði utan við ökutækið;
  - 5.8.2.4. á tímabilinu frá því að kveikjulásinn hefur verið færður frá „á“ til „af“ og/eða lykillinn er fjarlægður og þar til að hvorug framdyranna tveggja er opnuð nægilega mikið til þess að ökumaður eða farþegi geti stigið út;
  - 5.8.2.5. þegar lokunarhreyfing rafstýrðar rúðu, þaklúgu eða skilrúms byrjar við op sem er 4 mm eða minna;

- 5.8.2.6. Þegar rafstýrð rúða í hurð, sem er án efri gluggakarms, fer sjálfvirkt í lokaða stöðu þegar viðeigandi dyrum er lokað. Í þessu tilviki skal stærsta op, samanber skilgreiningu í lið 2.13, áður en glugginn lokast, vera 12 mm eða minna;
- 5.8.2.7. lokun með stöðugri ávirkni fjarstýribúnaðar skal leyfð ef einu eftirfarandi skilyrða er fullnægt:
- 5.8.2.7.1. útilokað skal vera að loka glugga/þaklúgu/skilrúmi með rafstýringu með fjarstýribúnaði úr meira en 11 m fjarlægð frá ökutækinu;
- 5.8.2.7.2. útilokað skal vera að loka rafstýrðum glugga/þaklúgu/skilrúmi með rafstýringu með fjarstýribúnaði:
- ef ógagnsær flötur er á milli fjarstýribúnaðarins og ökutækisins
  - og
  - ef fjarlægðin milli fjarstýribúnaðarins og ökutækisins er meiri en sex metrar.
- 5.8.2.8. Lokun með því að þrýsta einu sinni skal einungis heimil þegar um er að ræða rafstýrða rúðu í hurð ökumanns og þaklúgu og einungis þegar kveikjulykillinn er í stöðu hreyfils í gangi.
- 5.8.3. *Sjálfvirk enduropnun*
- 5.8.3.1. Kröfurnar í lið 5.8.2 gilda ekki ef rafstýrð rúða/þaklúgukerfi/skilrúm er búin sjálfvirkum enduropnunarbúnaði.
- 5.8.3.1.1. Þessi búnaður skal endurofna gluggann/þaklúguna/skilrúmið áður en klemmuaflið nær gildinu 100 N, innan ops sem er 200 mm til 4 mm yfir efri brún rafstýrðrar rúðu/skilrúms eða framan við leiðandi brún rennandi þaklúgu og við aftari brún þaklúgu sem er hnikað til.
- 5.8.3.1.2. Við þess háttar sjálfvirka endurofnun skal rúðan, þaklúgan eða skilrúmið opnast í eina af eftirtöldum stöðum:
- 5.8.3.1.2.1. stöðu sem gerir kleift að setja sívala, lítið sveigjanlega stöng, sem er 200 mm í þvermál, gegnum opið við sama snertipunkt(a) og er notaður til að ákvarða endurofnunareiginleikanna sem um getur í lið 5.8.3.1.1;
- 5.8.3.1.2.2. stöðu sem svarar að minnsta kosti til upphafsstöðu áður en lokun hófst;
- 5.8.3.1.2.3. stöðu sem er að minnsta kosti 50 mm meira opin en staðan þegar endurofnun hófst;
- 5.8.3.1.2.4. mestu opnun þegar um er að ræða hnik-hreyfingu þaklúgu.
- 5.8.3.1.3. Ef gera á athugun á rafstýrðum rúðum/þaklúgukerfum/skilrúmskerfum með endurofnunarbúnaði er mælitæki/prófunarstöng sett í gegnum opið innan frá úr ökutækinu eða, þegar um er að ræða skilrúmskerfi, frá aftari hluta farþegarýmis með þeim hætti að sívalt yfirborð stangarinnar snertir einhvern þann hluta ökutækisins sem afmarkar gluggann/þaklúguopið/skilrúmið. Hlutfall afls og aflögunar með tilliti til mælitækisins skal vera hæst 10 N/mm. Staða prófunarstanganna (sem er oftast komið fyrir hornrétt á rúðuna/þaklúguna/skilrúmið) er sýnd á mynd 1 í 3. viðbæti.
- 5.8.4. *Staðsetning og notkun rofa*
- 5.8.4.1. Rofar rafstýrðra rúðna/þaklúgna/skilrúma skulu staðsettir eða notaðir með þeim hætti að hverfandi líkur séu á að lokað sé fyrir slysi. Til þess að unnt sé að loka skulu rofarnir verða fyrir stöðugri ávirkni, nema í þeim tilvikum sem um getur í liðum 5.8.2.6, 5.8.2.8 eða 5.8.3.
- 5.8.4.2. Allir rofar í hliðarrúðum að aftan, þaklúgum og skilrúmum sem farþegum baka til í ökutækinu er ætlað að nota skulu gerðir með þeim hætti að unnt sé að rjúfa straum til þeirra með rofa sem ökumaður stjórnar og er staðsettur framan við lóðrétt þverplan sem gengur í gegnum R-punkta framsætanna. Rofinn sem ökumaður stjórnar er óþarfur ef hliðarrúður að aftan, þaklúga eða skilrúm eru búin sjálfvirkum endurofnunarbúnaði. Ef rofinn, sem ökumaður stjórnar, er hins vegar til staðar skal hann ekki geta stöðvað sjálfvirka endurofnun.
- Rofann, sem ökumaður stjórnar, skal staðsetja þannig að hverfandi líkur séu á að við honum sé hreyft fyrir slysi. Auðkenna ber hann með merkinu sem er sýnt í 4. viðbæti.

5.8.5. *Varnarbúnaður*

Allur varnarbúnaður, sem er til þess að koma í veg fyrir tjón á orkugjafa ef til of mikils álags eða stöðvunar kemur, skal fara aftur í gang með sjálfvirkum hætti þegar kveikt er á rofanum sem stjórnar rúðunni/þaklúgunni/skilrúminu.

5.8.6. *Leiðbeiningar í handbók*

5.8.6.1. Notendahandbók ökutækisins skal hafa að geyma skýrar leiðbeiningar viðvíkjandi rafstýrðum rúðum/þaklúgum/skilrúmum, meðal annars:

5.8.6.1.1. útskýringar á hugsanlegum afleiðingum (að klemmast fastur),

5.8.6.1.2. um notkun rofans sem ökumaður stjórnar,

5.8.6.1.3. „VIÐVÖRUN“ þar sem bent er á hættu, einkum fyrir börn, samfara rangri notkun/gangsetningu rafstýrðra rúðna/þaklúgukerfa/skilrúmskerfa. Í þessum upplýsingum skal benda á ábyrgð ökumanns, meðal annars að leiðbeina farþegum, og að mælt sé með því að taka lykilinn úr kveikjúlásnum áður en ökutækið er yfirgefið.

5.8.6.1.4. „VIÐVÖRUN“ þar sem bent er á að sýna sérstaka aðgát þegar fjarstýrður lokunarbúnaður er notaður (sjá lið 5.8.2.7), til dæmis að kveikja ekki á honum nema stjórnandinn hafi ökutækið greinilega fyrir augum til þess að tryggt sé að enginn geti klemmst fastur í gluggum með rafstýrðum rúðum/þaklúgum/skilrúmsbúnaði.“

k) Eftirfarandi komi í stað 6., 7. og 8. liðar:

„6. VEITING EB-GERÐARVIÐURKENNINGAR FYRIR GERÐ ÖKUTÆKIS

6.1. Ef viðeigandi kröfum er fullnægt skal veita EB-gerðarviðurkenningu samkvæmt 3. mgr. 4. gr. í tilskipun 70/156/EBE.

6.2. Fyrirmynd að EB-gerðarviðurkenningarvottorði er að finna í 2. viðbæti.

6.3. Allar viðurkenndar gerðir ökutækis skulu fá viðurkenningarnúmer í samræmi við ákvæði VII. viðauka við tilskipun 70/156/EBE. Aðildarríki skal ekki úthluta annarri gerð ökutækis sama númeri.

7. BREYTINGAR Á GERÐ OG Á VIÐURKENNINGU

7.1. Ákvæði 5. gr. tilskipunar 70/156/EBE gilda þegar gerðar eru breytingar á gerð sem er viðurkennd samkvæmt þessari tilskipun.

8. SAMRÆMI FRAMLEIÐSLU

8.1. Gera ber ráðstafanir til að tryggja samræmi framleiðslu í samræmi við ákvæði 10. gr. tilskipunar 70/156/EBE.

l) Eftirfarandi viðbætar eru felldir inn:

„I. viðbætur

UPPLÝSINGASKJAL nr. ...

**Í samræmi við I. viðauka við tilskipun ráðsins 70/156/EBE<sup>(1)</sup> um EB-gerðarviðurkenningu fyrir ökutæki að því er varðar innréttingar þess**

(Tilskipun 74/60/EBE, eins og henni var síðast breytt með tilskipun 2000/4/EB)

Eftirfarandi upplýsingar skal gefa í þrítí og með efnisyfirliti, ef við á. Teikningar, ef einhverjar eru, skulu vera í hæfilegum hlutföllum og nægilega nákvæmar, í stærðinni A4 eða brotnar saman í þá stærð. Ljósmyndir, ef einhverjar eru, skulu einnig vera nægilega nákvæmar. Ef kerfi, íhlutir eða aðskildar tækneiningar eru búnar rafeindastýringu skulu fylgja upplýsingar um hvernig hún vinnur.

0. ALMENNT
- 0.1. Tegund (viðskiptaheiti framleiðanda): .....
- 0.2. Gerð: .....
- 0.3. Gerðarauðkenni ef slíkt er á ökutækinu (b): .....
- 0.3.1. Staðsetning auðkennisins: .....
- 0.4. Ökutækjaflokkur (c): .....
- 0.5. Nafn og heimilisfang framleiðanda: .....
- 0.8. Heimilisfang samsetningarverksmiðju eða -verksmiðja: .....
9. YFIRBYGGING
- 9.10. Innréttingar
- 9.10.1. Varnir fyrir ökumann og farþega, innan ökutækis
- 9.10.1.1. Hönnunarteikning eða ljósmyndir sem sýna stöðu meðfylgjandi sniðmynda eða sjónarhorna:
- 9.10.1.2. Ljósmynd eða teikning sem sýnir viðmiðunarlínu, að meðtöldu undanþegnu svæði (liður 2.3.1 í I. viðauka við tilskipun 74/60/EBE): .....
- 9.10.1.3. Ljósmyndir, teikningar og/eða sundurgreind teikning af innréttingunum, sem sýnir þá hluta sem eru í farþegaráymi og efni sem þeir eru úr (að frátöldum innri baksýnispeglum), fyrirkomulagi stjórnækja, þaki og opnanlegu þaki, baki, sætum og aftari hluta þeirra: .....
- 9.10.3. Sæti
- 9.10.3.5. Hnit eða teikning R-punktsins (<sup>^</sup>)
- 9.10.3.5.1. Ökumannssæti: .....
- 9.10.3.5.2. Öll önnur sæti: .....
- 9.10.3.6. Hönnunarhalli sætisbaks: .....
- 9.10.3.6.1. Ökumannssæti: .....
- 9.10.3.6.2. Öll önnur sæti: .....

.....  
(Dagsetning, mappa)

(1) Númer liða og neðanmálsgreina í þessu upplýsingaskjali svara til númera liða og neðanmálsgreina í I. viðauka við tilskipun 70/156/EBE. Liðum sem varða ekki þessa tilskipun er sleppt.

## 2. viðbætur

## FYRIRMYND

(hámarksstærð: A4 (210 x 297mm))

**EB-GERÐARVIÐURKENNINGARVOTTORÐ**Stimpill  
yfírvalds

Tilkynning um:

- gerðarviðurkenningu <sup>(1)</sup>,
- rýmkun gerðarviðurkenningar <sup>(1)</sup>,
- synjun gerðarviðurkenningar <sup>(1)</sup>,
- afturköllun gerðarviðurkenningar <sup>(1)</sup>

á gerð ökutækis/fhlutar/aðskilinnar tæknieiningar <sup>(1)</sup> með hliðsjón af tilskipun 74/60/EBE, eins og henni var síðast breytt með tilskipun 2000/4/EB.

Gerðarviðurkenningarnúmer: .....

Ástæða fyrir rýmkun: .....

**I. hluti**

- 0.1. Tegund (viðskiptaheiti framleiðanda):.....
- 0.2. Gerð:.....
- 0.3. Gerðarauðkenni, ef það kemur fram á ökutækinu/fhlutum/aðskildu tæknieiningunni<sup>(1)</sup>(<sup>2</sup>):.....
- 0.3.1. Staðsetning auðkennisins: .....
- 0.4. Ökutækjaflokkur <sup>(3)</sup>: .....
- 0.5. Nafn og heimilisfang framleiðanda:.....
- 0.7. Staðsetning og aðferð við að festa EB-gerðarviðurkenningarmarkið, þegar um er að ræða íhluti og aðskildar tæknieiningar:.....
- 0.8. Heimilisfang samsetningarverksmiðju eða -verksmiðja:.....

**II. hluti**

1. Frekari upplýsingar (þar sem við á): sjá viðbót
2. Tæknipjónusta sem annast prófanirnar: .....
3. Dagsetning prófunarskýrslu: .....
4. Númer prófunarskýrslu: .....
5. Athugasemdir (ef einhverjar eru) (sjá viðbót)
6. Staður:.....
7. Dagsetning: .....
8. Undirskrift:.....
9. Meðfylgjandi er skrá yfir innihald upplýsingasafnsins sem viðurkenningaryfirvöld varðveita en það má fá afhent sé þess óskað.

Viðbót við EB-gerðarviðurkenningarvottorð nr. ... vegna gerðarviðurkenningar ökutækis samkvæmt tilskipun 74/60/EBE, eins og henni var síðast breytt með tilskipun 2000/4/EB

1. Viðbótarupplýsingar
  - 1.1. Gerð yfirbyggingar:.....
  - 1.2. Sætafjöldi: .....
5. Athugasemdir:.....  
(t. d. gildir jafnt um ökutæki með stýri hægra og vinstra megin)

<sup>(1)</sup> Strikið út það sem ekki á við.

<sup>(2)</sup> Ef í gerðarauðkenni eru rittákn sem varða ekki lýsingu á gerð ökutækis, fhlutar eða aðskilinnar tæknieiningar sem þetta gerðarviðurkenningarvottorð nær til skal setja spurningarmarki í stað rittáknanna (t.d. ABC??123??).

<sup>(3)</sup> Eins og skilgreint er í A-hluta II. viðauka við tilskipun 70/156/EBE.

3. viðbætur

STAÐSETNING SÍVALRAR PRÓFUNARSTANGAR Í OPUM OPNANLEGRA ÞAKA OG GLUGGA

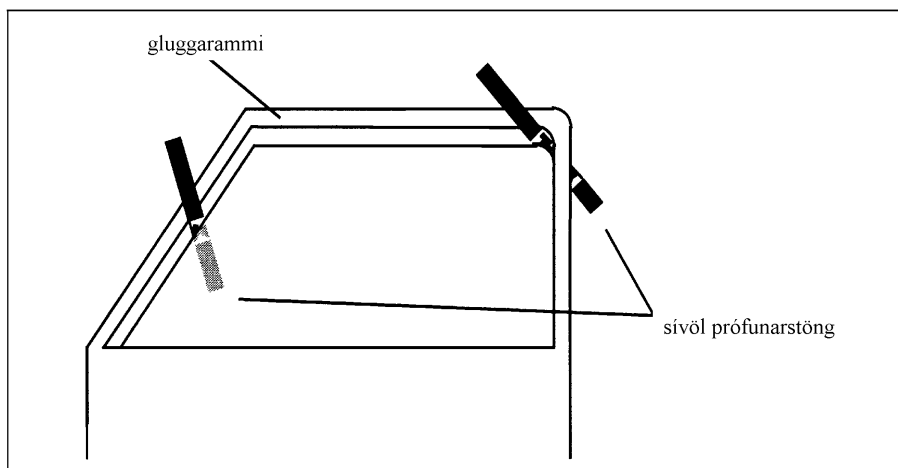
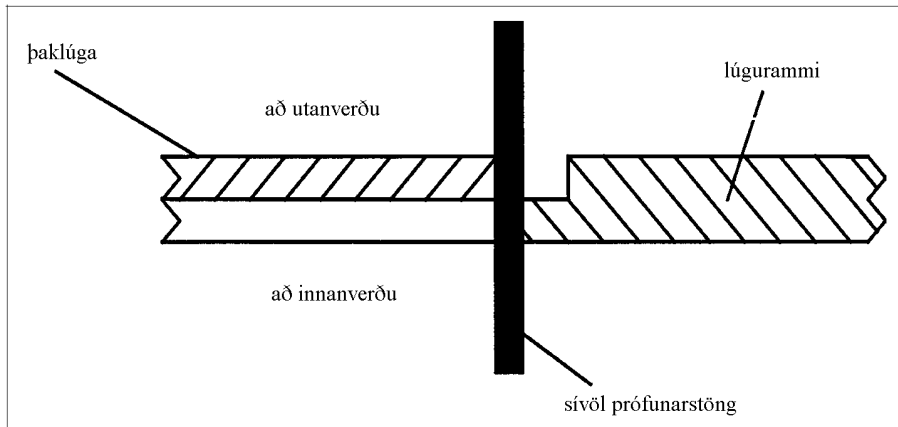
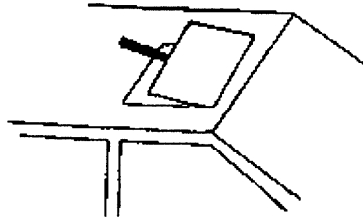

Mynd 1

—

4. viðbætur

**MERKI FYRIR STJÓRNROFA ÖKUMANNS**

